

# SYSTEM: STRAINBOX

## BAUREIHE: L



### Produktbeschreibung

Die StrainBox L ermöglicht es, kritische und defekte Lithium-Ionen-Batterien ADR-konform zu befördern und sicher zu lagern. Größe und Bauweise wurden speziell für die Lagerung und den Transport von Batterien und Modulen, wie sie zum Beispiel in Hybridfahrzeugen verbaut werden, konzipiert.

Alle Verpackungen der StrainBox Serie verfügen über ein integriertes Filtersystem, das die toxischen Gase zu einem großen Teil herausfiltert. Gesundheitsschädliche Stäube und Partikel werden zurückgehalten und der Austritt von Feststoffen, Flüssigkeiten und Flammen wird verhindert.

Durch das integrierte Thermomanagement kommt es zu keiner kritischen Temperaturerhöhung der Außenwände. Sollten die Batterien im Inneren havarieren, so wird eine Kontamination im Umfeld der Verpackung verhindert.

Zum Schutz von Personen und Sachgütern verfügt auch die StrainBox L über die typischen Sicherheitsmerkmale, die so nur die Produkte der Stöbich Brandschutz GmbH bieten. Dazu zählen das Filtersystem, die mechanisch standhafte Bauweise und das integrierte Thermomanagement.

#### Hauptmerkmale

ADR-konformer Transport von kritischen und defekten Lithium-Ionen-Batterien

Zurückhalten von Flüssigkeiten und Feststoffen

druckfeste Konstruktion

sichere und standhafte Verriegelung

integriertes Gasfiltersystem

Neutralisierung der auftretenden Schadgase

mechanische Beständigkeit

Schutz von Personen und Sachgütern

geprüftes Gesamtsystem

Aufnahme und Abführung der thermischen Energie

kein Austritt von Funken und Flammen

Verzicht auf staubende Füllstoffe

## Produkteigenschaften

Technische Daten	StrainBox L	StrainBox L120-M
Außenmaße $L_a \times B_a \times H_a$	1.600 x 1.200 x 696 mm	1.207 x 980 x 765 mm
Innenmaße $L_i \times B_i \times H_i$	1.378 x 887 x 326 mm	700 x 520 x 326 mm
max. Leergewicht	557 kg	300 kg
max. Zuladung (Transport)	260 kg	120 kg
max. Energieinhalt	31,2 kWh	15 kWh
Fassungsvolumen	399 l	119 l
Zulassung	zugelassene UN-Gefahrgutverpackung mit X-Codierung für den Transport nach ADR, RID und IMDG-Code*	-

\* Verkehrsträger Straße, Eisenbahn, Binnen- und Seeschifffahrt; Stöbich ist Hersteller von Gefahrgutverpackungen mit anerkanntem Qualitätssicherungsprogramm nach BAM-Gefahrgutregeln

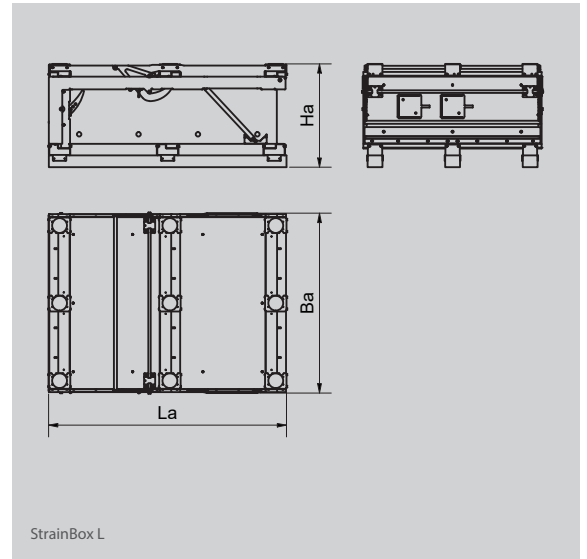

### Varianten

Alle Ausführungen sind mit elektrischem Antriebssystem zum automatisierten Öffnen und Verschließen der Verpackung erhältlich. Die M-Varianten enthalten hierzu eine Steuereinheit, die sich auch in Produktionslinien einbinden lässt.

### Beschreibung der Komponenten

Gasfiltersystem

Verriegelungssystem

Zurrösen für die Ladungssicherung

Gasdruckfedern

Auffangwanne für Flüssigkeiten

Kennzeichenhalter für die Beschilderung

### Anmerkungen

Es besteht die Möglichkeit, die Abmessungen nach vorheriger Rücksprache auf Kundenwunsch anzupassen.